

ICS 77.180

H 92

JB

中华人民共和国机械行业标准

JB/T 3261—1999

LG 系列盛钢桶 型式与基本参数

The type and basic parameter of LG series ladle

1999-06-28 发布

2000-01-01 实施

国家机械工业局 发布

前 言

本标准是对 JB 3261—83《LG 系列盛钢桶 型式与基本参数》的修订。修订时仅对原标准作了编辑性修改，主要技术内容没有变化。

本标准自实施之日起代替 JB 3261—83。

本标准由冶金设备标准化技术委员会提出并归口。

本标准起草单位：大连重工集团有限公司。

本标准主要起草人：夏继英、刘庆国、孙曰磊。

本标准于 1983 年 6 月 16 日首次发布。

LG 系列盛钢桶 型式与基本参数

代替 JB 3261—83

The type and basic parameter of LG series ladle

1 范围

本标准规定了 LG 型盛钢桶的型式与基本参数。

本标准适用于冶金企业炼钢厂平炉、电炉、转炉使用的 LG 型盛钢桶。

2 型式与基本参数

2.1 型式

盛钢桶的型式见图 1、图 2、图 3 和图 4。

2.2 基本参数

盛钢桶的基本参数应符合表 1 的规定。

表 1

类别	型号	钢水装入量 t	有效容积 m ³	上口直径	桶总高 H	钩距 L	耳轴直径 d	轴线高 H ₁	桶体自重	满载总重	支座高 H ₂	支座长 L ₁	支座端距 K
				mm				t		mm			
小 型	LG-3 $\frac{S}{H}-\frac{1}{2}$	3	0.49	1132	1188	1344	85	570 450	1 0.8	5 4.9			
	LG-6 $\frac{S}{H}-\frac{1}{2}$	6	0.97	1408	1400	1670	100	700 540	1.5 1.4	9.2 9			
	LG-10 $\frac{S}{H}-1$	10	1.6	1629	1750	1920	120	675	2.4	15.5			
	LG-15 $\frac{S}{H}-1$	15	2.4	1855	1950	2200	150	750	3.8	23			
	LG-20 $\frac{S}{H}-1$	20	3.2	1985	2150	2350	150	800	5.5	31			
	LG-25 $\frac{S}{H}-1$	25	4	2110	2385	2550	165	850	8.2	40			
	LG-35 $\frac{S}{H}-1$	35	5.6	2298	2660	2740	190	950	9.1	52			
中 型	LG-45 $\frac{S}{H}-1$	45	7.2	2485	2600	3050	230	900	7.3	62	667	1180	2860
	LG-60 $\frac{S}{H}-1$	60	9	2657	3075	3050	230	1040	7.8	79	697	1330	2860
	LG-70 $\frac{S}{H}-1$	70	10	2930	3150	3620	300	1050	11.3	95	730	1400	3380
	LG-90 $\frac{S}{H}-1$	90	13.44	3115	3260	3620	305	1110	13.2	120	885	1640	3405
	LG-105 $\frac{S}{H}-1$	105	16.09	3124	3725	3620	305	1350	14.2	136	905	1640	3405
大 型	LG-135 $\frac{S}{H}-1$	135	20.25	3450	3873	4150	390	1350	20.1	179	915	1810	3910
	LG-160 $\frac{S}{H}-1$	160	22.75	3600	3960	4250	415	1350	21.1	210	1035	1810	3930
	LG-205 $\frac{S}{H}-1$	205	30.2	3852	4665	4500	430	1580	27.9	266	1285	1940	4250
	LG-275 $\frac{S}{H}-1$	275	41.2	4280	5005	5000	470	1750	32.7	351	1455	2240	4720
	LG-310 $\frac{S}{H}-1$	310	46.3	4516	5120	5300	470	1800	39.1	395	1460	2240	5000



图1 带手动倾翻机构小型盛钢桶



图2 不带手动倾翻机构小型盛钢桶

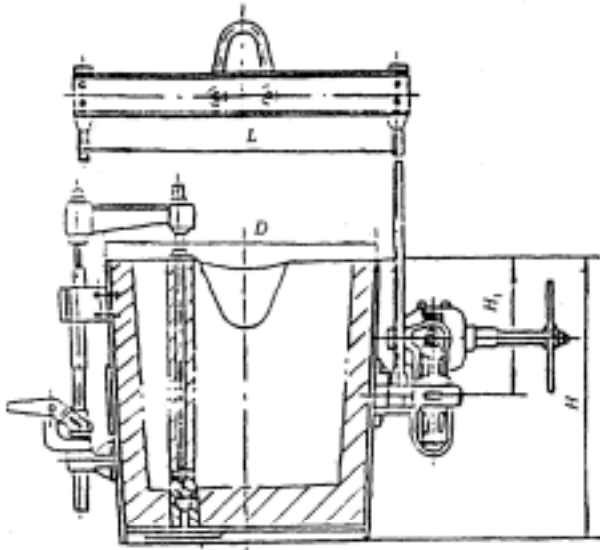

图3 中型盛钢桶

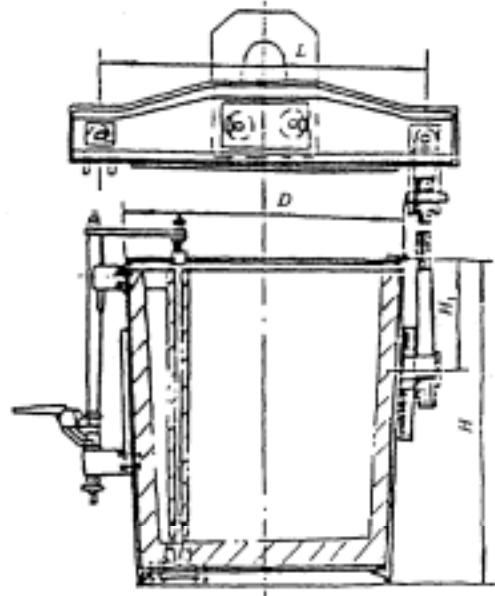

图4 大型盛钢桶

2.3 型号

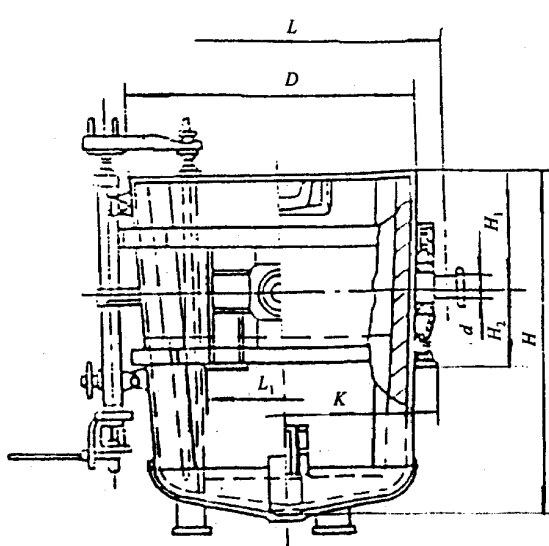
型号由三部分组成，第一部分用代号表示产品类别、名称；第二部分用数字表示产品规格，第三部分表示产品结构演变形式，用数字表示。

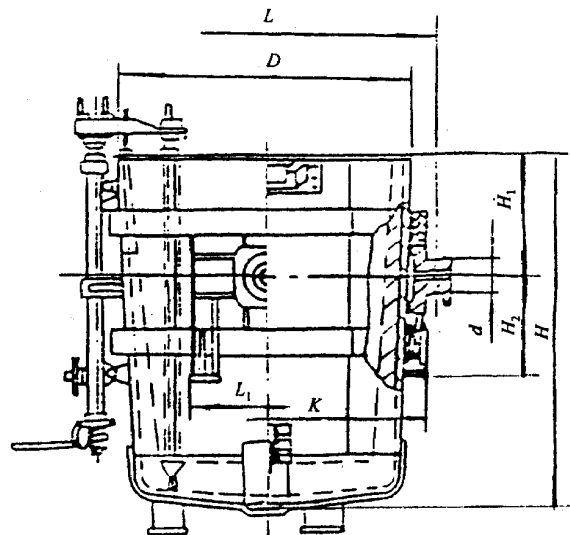
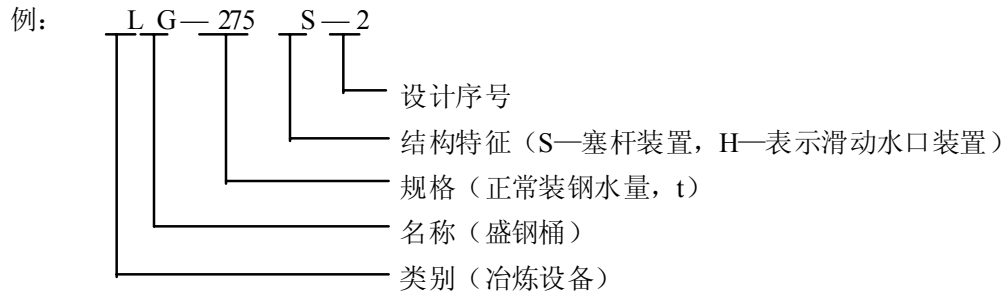

中 华 人 民 共 和 国
机 械 行 业 标 准
LG系列盛钢桶 型式与基本参数
JB/T 3261—1999

*

机械科学研究院出版发行
机械科学研究院印刷
(北京首体南路2号 邮编 100044)

*

开本 880×1230 1/16 印张 1/2 字数 8,000
1999年12月第一版 1999年12月第一次印刷
印数 1—500 定价 500元
编号 99—1154

机械工业标准服务网: <http://www.JB.ac.cn>